



АДМИНИСТРАЦИЯ ГОРОДСКОГО ОКРУГА «ГОРОД ЧИТА»

ПОСТАНОВЛЕНИЕ

« ____ » _____ 2021

№ _____

Об утверждении Требований, предъявляемых к внешнему виду нестационарных торговых объектов, размещаемых на территории городского округа «Город Чита»

В соответствии с Федеральным законом от 6 октября 2003 года № 131-ФЗ «Об общих принципах организации местного самоуправления в Российской Федерации», Федеральным законом от 28.12.2009 № 381-ФЗ «Об основах государственного регулирования торговой деятельности в Российской Федерации», решением Думы городского округа «Город Чита» от 19.10.2017 № 111 «О принятии Правил благоустройства территории городского округа «Город Чита», руководствуясь статьёй 38 Устава городского округа «Город Чита,

ПОСТАНОВЛЯЮ:

1. Утвердить Требования, предъявляемые к внешнему виду нестационарных торговых объектов, размещаемых на территории городского округа «Город Чита».

2. Контроль за выполнением Требований, предъявляемых к внешнему виду нестационарных торговых объектов, размещаемых на территории городского округа «Город Чита» осуществляется комитетом градостроительной политики администрации городского округа «Город Чита», контрольной инспекцией администрации городского округа «Город Чита».

3. Установить, что нестационарные торговые объекты, за исключением сезонных торговых объектов, размещенные до момента вступления в силу настоящего постановления, подлежат приведению в соответствие с утвержденными настоящим постановлением Требованиями в срок до 01.12.2022 года.

4. Настоящее постановление обнародовать на специально оборудованных стендах городского округа «Город Чита» и разместить в официальном сетевом издании администрации городского округа «Город Чита» «Официальный сайт правовой информации городского округа «Город Чита» (<http://msuchita.ru>).

Руководитель администрации

А.М. Сапожников

Требования к внешнему виду
нестационарных торговых объектов, размещаемых на территории городского округа
«Город Чита»

1. Настоящие требования к внешнему виду нестационарных торговых объектов, размещаемых на территории городского округа «Город Чита» (далее Требования) разработаны в соответствии с Федеральным законом от 28.12.2009 № 381-ФЗ «Об основах государственного регулирования торговой деятельности в Российской Федерации».

2. Для целей настоящих Требований используются следующие понятия:

нестационарный торговый объект (далее НТО) - торговый объект (киоск, павильон, пункт быстрого (общественного) питания, представляющий собой временное сооружение или временную конструкцию, не связанные прочно с земельным участком вне зависимости от наличия или отсутствия подключения (технологического присоединения) к сетям инженерно-технического обеспечения, в том числе передвижное сооружение;

некапитальные строения и сооружения – строения, сооружения, которые не имеют прочной связи с землей и конструктивные характеристики которых позволяют осуществить их перемещение и (или) демонтаж и последующую сборку без несоразмерного ущерба назначению и без изменения основных характеристик строений, сооружений (в том числе киосков, навесов и других подобных строений, сооружений);

объект сезонной торговли – нестационарный торговый объект, не относящийся к объектам капитального строительства и не являющийся объектом недвижимости, представляющий собой временное сооружение или конструкцию, не связанную прочно с земельным участком вне зависимости от наличия или отсутствия подключения (технологического присоединения) к сетям инженерно-технического обеспечения, в том числе передвижное сооружение и торговое оборудование (передвижные средства развозной и разносной уличной торговли), а также бахчевой развал и елочный базар.

3. На территории городского округа «Город Чита» могут размещаться следующие нестационарные торговые объекты:

павильон — временное сооружение с торговым залом и помещениями для хранения товарного запаса, рассчитанное на одно или несколько рабочих мест продавцов, предназначенное для оптовой и розничной торговли;

киоск — временное, оснащенное торговым оборудованием сооружение, не имеющее торгового зала и помещений для хранения товаров рассчитанное на одно

рабочее место продавца, на площади которого хранится товарный запас. В киосках реализуют мороженое, табачные изделия, безалкогольные напитки, в том числе предназначенные для реализации в розлив, продукцию периодической печати, цветы и т.п.;

бахчевой развал — специально оборудованная временная конструкция, представляющая собой обособленную площадку для продажи сезонной бахчевой продукции (площадка для продажи может быть оборудована ограждениями, сетками, корзинами, зонтами, тентами, навесами и т.п.);

елочный базар — специально оборудованная временная конструкция, представляющая собой обособленную площадку для новогодней (рождественской) продажи натуральных деревьев и веток деревьев хвойных пород — елок, сосен и пр.;

автомагазины, автолавки, автофургоны — представляют собой автотранспортные средства (автомобили, автоприцепы, полуприцепы), рассчитанные на одно рабочее место продавца, на площади которых размещен товарный запас на один день. Через эти средства реализуют сельскохозяйственную продукцию, непродовольственные товары и пр.;

автоцистерны — представляют собой изотермические емкости, установленные на автотранспортные средства и предназначенные для продажи живой рыбы и жидких продовольственных товаров в розлив (квас, пиво, вино и пр.);

ручные тележки — представляют собой передвижные торговые объекты для осуществления разносной торговли, оснащенные колесным механизмом для перемещения товаров и используемые для продажи штучных и фасованных товаров (для продажи мороженого и охлажденных напитков используют ручные тележки, оснащенные холодильным оборудованием, для продажи горячих изделий — ручные тележки, оснащенные изотермическими или подогреваемыми емкостями);

палатка — представляет собой легко возводимую сборно-разборную конструкцию, оснащенную прилавком, не имеющую торгового зала и помещений для хранения товаров, рассчитанную на одно или несколько рабочих мест продавца, на площади которой размещен товарный запас на один день торговли;

пункт быстрого (общественного) питания - павильон или киоск, специализирующийся на продаже изделий из полуфабрикатов высокой степени готовности в потребительской упаковке, обеспечивающей термическую обработку пищевого продукта, хлебобулочных изделий;

торговый автомат — автоматическое устройство, предназначенное для продажи штучных товаров без участия продавца.

4. При размещении на территории городского округа «Город Чита» нестационарного торгового объекта (киосков, павильонов) используются три типовых модуля некапитальных строений и сооружений: Модуль 1, Модуль 2, Модуль 3 (далее Модуль). Изображения внешнего вида, параметры Модулей приведены в приложении 2 рисунки 1-3. Материалы изготовления, колористическое решение приведены в приложении 2 таблица 1. Модули содержат типовые решения по внешнему виду киосков и павильонов, они могут быть состыкованы.

5. При размещении на территории городского округа «Город Чита» нестационарного торгового объекта (киосков, павильонов), кроме требования к

конструктивным элементам объекта, должны соблюдаться следующие требования к внешнему виду:

5.1. Не допускаются наружное размещение защитных решеток на лицевых фасадах и установка их в витринах (за исключением внутренних раздвижных устройств).

5.2. Допускается размещение наружных блоков систем кондиционирования и вентиляции в верхней части оконных и витринных проемов, в плоскости остекления с применением маскирующих устройств (решеток, жалюзи).

5.3. Не допускается размещение рекламно-информационного оформления (включая самоклеящуюся пленку) на внешних поверхностях объекта, за исключением предусмотренного места для размещения логотипа, торговой марки в рамках рекламного поля, а также установка рекламных конструкций на крыше объекта. Место установки средств размещения информации, определяется архитектурными решениями объектов либо для существующих объектов - на основании эскизных планов или дизайн-проектов, разрабатываемых в рамках оформления соответствующего разрешения на установку средства размещения информации.

5.4. Размещение рекламы и информации на нестационарных торговых объектах осуществляется в соответствии с нормами действующего законодательства.

5.5. В случае объединения нескольких торговых объектов в единый модуль различной конфигурации (торговая галерея), а также для объектов, находящихся в одной торговой зоне, материалы внешней облицовки (панели из композитных материалов), соединительные декоративные элементы, общий козырек, рама остекления, дверные блоки и другие видимые элементы должны быть изготовлены из идентичных конструкционных материалов. Цветовая гамма материалов внешнего покрытия всех объектов торговой зоны и сблокированных торговых объектов должна точно соответствовать установленной для типа объектов, определенного для торговой площадки.

5.6. Благоустройство и озеленение территории земельных участков должно осуществляться с учетом требований Правил благоустройства. НТО необходимо комплектовать урнами и озеленение (обязательно), скамьями (опционально). Рекомендуемые элементы благоустройства приведены в приложении 2 рисунок 10.

5.7. Нестационарный торговый объект допускается устанавливать только на твердые и ровные виды покрытия без устройства фундамента (приложение 1 рисунок 4).

5.8. Запрещается самовольное изменение функционального нестационарного торгового объекта.

5.9. После установки нестационарного торгового объекта запрещается размещение торгового оборудования (холодильные витрины и т.п.), либо объектов (столики, зонтики и т.п.) не предусмотренных проектом.

6. Нестационарные торговые объекты (киосков, павильонов) на территории городского округа «Город Чита» размещаются таким образом, чтобы доступ к проездным путям был свободным и обеспечивал беспрепятственный проезд транспорта аварийно-спасательных служб, машин скорой помощи, к объекту должны быть предусмотрены подъезды пожарных автомобилей, проход работников указанных служб (приложение 1 рисунок 3).

6.1. Не допускается размещать нестационарные торговые объекты:

6.1.1. на газонах, цветниках, площадках (отдыха, детских, спортивных) (приложение 1 рисунок 8).

6.1.2. в полосах отвода автомобильных дорог, кроме объектов дорожного сервиса без согласования соответствующих служб.

6.1.3. в арках зданий, на дворовых территориях жилых зданий (приложение 1 рисунок 7).

6.1.4. в зоне охраны объектов культурного наследия возможно при согласовании со службой государственной охраны объектов культурного наследия.

6.2. Размещать от автозаправочных станций нестационарный торговый объект необходимо на расстоянии более 25 м (приложение 1 рисунок 2).

6.3. При размещении нестационарного торгового объекта не допускается вырубка кустарников, древесной растительности, асфальтирование или сплошное мощение приствольных кругов в радиусе 1,5 метров от ствола.

6.4. Размещение нестационарного торгового объекта должно обеспечивать свободное движение пешеходов и доступ потребителей к торговым объектам, в том числе обеспечение безбарьерной среды жизнедеятельности для инвалидов и иных маломобильных групп населения (приложение 1 рисунок 14).

6.5. Допускается размещение нестационарного торгового объекта относительно рекламных конструкций с расстоянием от нестационарного торгового объекта (приложение 1 рисунок 9) до края:

- суперсайта, суперборда и билборда -10 м.;
- ситиборда и рекламной стелы -5м.;
- сити-формата, афишного стенда, афишной тумбы, пилона -2м.;
- кронштейна – более 1м.

6.6. Размещение нестационарного торгового объекта на озелененных территориях и площадках размером больше 0,5 га допускается располагать внутри границ пространства. На территориях размером меньше 0,5 га нестационарный торговый объект следует располагать вдоль внешних границ (приложение 1 рисунок 11).

6.7. Размещение нестационарного торгового объекта относительно элементов благоустройства (приложение 1 рисунок 12) от нестационарного торгового объекта:

- оси ствола дерева – 5м.;
- до оси кустарника – 1,5 м.;
- до урн – 0,4 м.;
- до ограждений – 1м.;
- до опор освящения и дорожных знаков – 1м.

6.8. Размещение должно обеспечивать удобный подъезд автотранспорта, не создающий помех для прохода пешеходов, разгрузку товара следует осуществлять без Заезда автомашин на тротуар (приложение 1 рисунок 6).

6.9. При размещении нестационарного торгового объекта должно соблюдаться расстояние:

- от края проезжей части до нестационарного торгового объекта не менее 3,0 м. (приложение 1 рисунок 13);

- от окон жилых и общественных зданий не менее 15 метров, от витрин стационарных торговых объектов должно составлять не менее 5,0 м. (приложение 1 рисунок 10);

- от мест сбора мусора и пищевых отходов, дворовых уборных, выгребных ям должно составлять не менее 25 метров (приложение 1 рисунок 1).

- около остановочных павильонов (приложение 1 рисунок 15).

6.10. В случаях размещения нестационарного торгового объекта в пределах красных линий улиц и дорог их размещение возможно только на замощенной (асфальтированной) площадке в границах тротуара и при условии свободной ширины прохода по тротуару по основному ходу движения пешеходов не менее 2,5 метров, а в поперечном направлении и от крайнего элемента объекта до края проезжей части не менее 1,5 метров.

6.11. Размещение на прилегающей к нестационарному торговому объекту территории холодильного оборудования, столиков, зонтиков и других объектов, за исключением случаев, когда размещение подобных объектов предусмотрено архитектурным решением нестационарного торгового объекта, не допускается.

6.12. Размещение в зоне охраны нестационарного торгового объекта инженерных коммуникаций инженерно-технического обеспечения не допускается (приложение 1 рисунок 5).

6.13. Нестационарный торговый объект, для которых, исходя из их функционального назначения, а также по санитарно-гигиеническим требованиям и нормативам, требуется подключение к сетям водоснабжения и водоотведения, могут размещаться вблизи инженерных коммуникаций при наличии технической возможности подключения при условии согласования с организациями, эксплуатирующими сети и получения технических условий.

6.14. Размещение нестационарного торгового объекта осуществляется с учетом соблюдения требований статьи 19 Федерального закона от 23.02.2013 № 15-ФЗ «Об охране здоровья граждан от воздействия окружающего табачного дыма и последствий потребления табака».

6.15. Запрещено размещение нестационарного торгового объекта в местах, не включенных в Схему размещения нестационарных торговых объектов на территории городского округа "Город Чита" (далее - Схема).

6.16. При размещении нестационарного торгового объекта необходимо согласовать схему расположения земельных участков на кадастровом плане.

7. Порядок согласования эскизного проекта нестационарного торгового объекта:

7.1. Размещение нестационарного торгового объекта осуществляется в соответствии с настоящими требованиями и в соответствии с эскизным проектом объекта (за исключением объектов сезонной торговли), согласованным с комитетом градостроительной политики администрации городского округа «Город Чита».

7.2. Срок действия согласования проекта объекта (за исключением объектов сезонной торговли) считается равным сроку действия договора на размещение нестационарного торгового объекта.

7.3 Для согласования проекта нестационарного торгового объекта заявитель либо уполномоченное им в установленном законом порядке лицо обращается в

комитет градостроительной политики администрации городского округа «Город Чита» с заявлением по форме согласно приложению № 3 к настоящим требованиям.

7.4. К заявлению прилагаются следующие документы:

- документ, удостоверяющий полномочия представителя физического или юридического лица, если с заявлением обращается представитель заявителя;
- эскизный проект нестационарного торгового объекта в двух экземплярах.

7.5. Эскизный проект нестационарного торгового объекта должен содержать:

1) Ситуационный план в масштабе 1:1000; 1:2000; 1:5000.

2) Схему генерального плана в масштабе 1:500; 1:1000.

3) Планы в масштабе 1:50; 1:100; 1:200; 1:400.

4) Разрезы в масштабе 1:50; 1:100; 1:200; 1:400.

5) Фасады в масштабе 1:50; 1:100; 1:200; 1:400.

6) Перспективу или аксонометрию - в произвольном масштабе.

8. Размещение на территории городского округа «Город Чита» объектов сезонной торговли осуществляется в местах определенных Схемой.

9. Допустимо размещение на территории городского округа «Город Чита» объектов сезонной торговли, только соответствующих требованиям к внешнему виду и колористическому решению, указанным в приложении 2 рисунки 5 – 9 к настоящим Требованиям и с согласованным с комитетом градостроительной политики проектом внешнего вида.

9.1. Для согласования проекта внешнего вида сезонного нестационарного объекта заявитель прилагает следующие документы:

- заявление по форме, согласно приложению № 3 к настоящим Требованиям;
- документ, удостоверяющий полномочия представителя физического или юридического лица, если с заявлением обращается представитель заявителя;
- проект внешнего вида сезонного нестационарного торгового объекта в двух экземплярах.

Приложение №1
К требованиям
к внешнему виду
нестационарных торговых объектов,
размещаемых на территории
городского округа «Город Чита»

ПРАВИЛА



Рис. 1

От мест сбора мусора и пищевых отходов НТО необходимо размещать на расстоянии более 25 м.

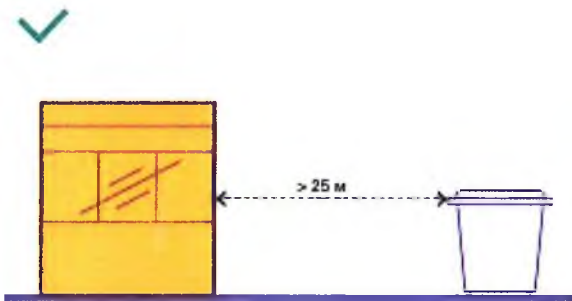

Рис. 2

От автозаправочных станций НТО необходимо размещать на расстоянии более 25 м.

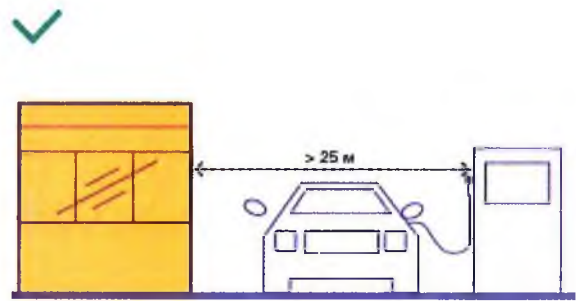
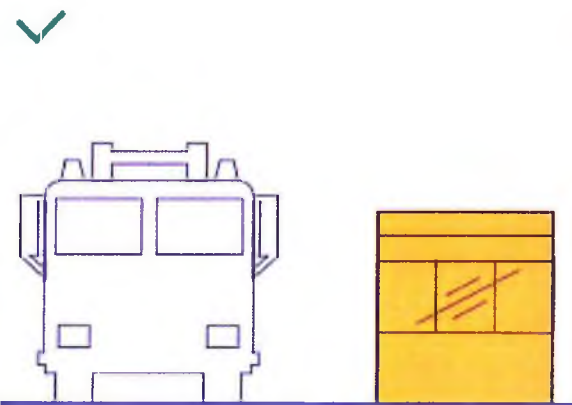

НТО не должны мешать подъезду пожарной, аварийно-спасательной техники или доступу к элементам инженерной инфраструктуры: объектам энергоснабжения и освещения, колодцам, кранам, гидрантам и другим.

Рис. 3

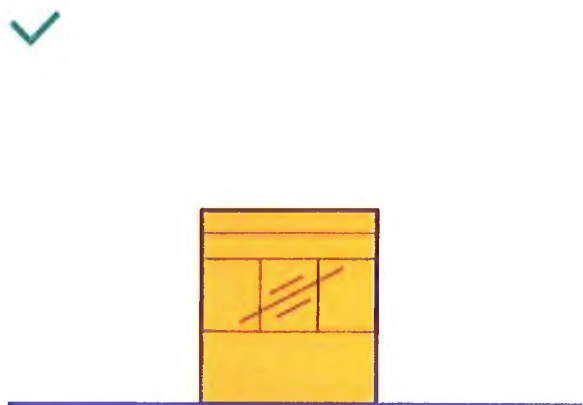

При установке НТО не допускается заглибление фундамента, целостность покрытия не должна быть нарушена.

Рис. 4

ЗАПРЕТЫ

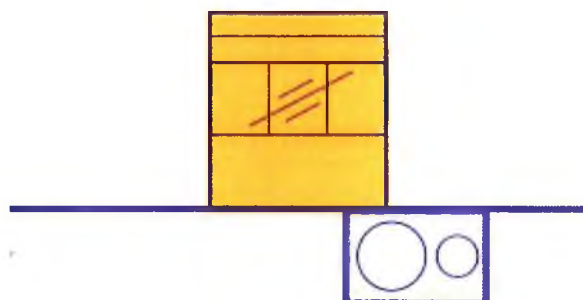

Запрещено размещать киоски и павильоны на территориях, занятых инженерными коммуникациями и их охранными зонами.

Рис. 5

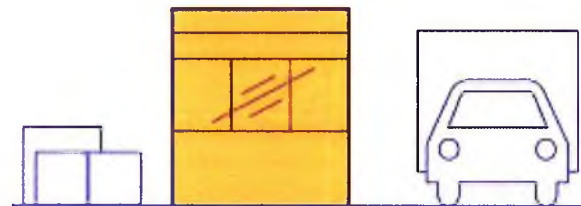

Запрещено складировать товар, упаковку или мусор на элементах благоустройства и прилегающей к НТО территории. Транспортное обслуживание НТО и загрузка их товарами не должны снижать безопасность движения пешеходов и транспорта.

Рис. 6

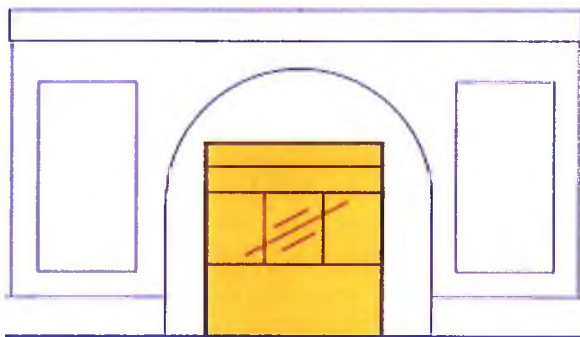

Запрещено размещать НТО в арках зданий, на цветниках, детских и спортивных площадках, парковках и во дворах. Запрещено размещение НТО совместно с остановочными павильонами.

Рис. 7

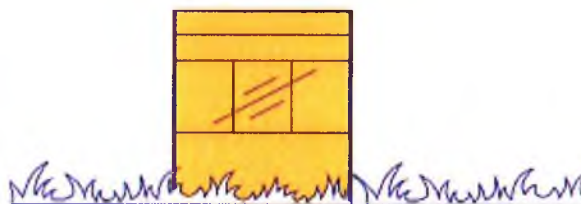

Запрещено размещать киоски и павильоны на грунтовом, травяном и песчаном покрытиях.

Рис. 8

РАЗМЕЩЕНИЕ КИОСКОВ И ПАВИЛЬОНОВ ОТНОСИТЕЛЬНО РЕКЛАМНЫХ КОНСТРУКЦИЙ

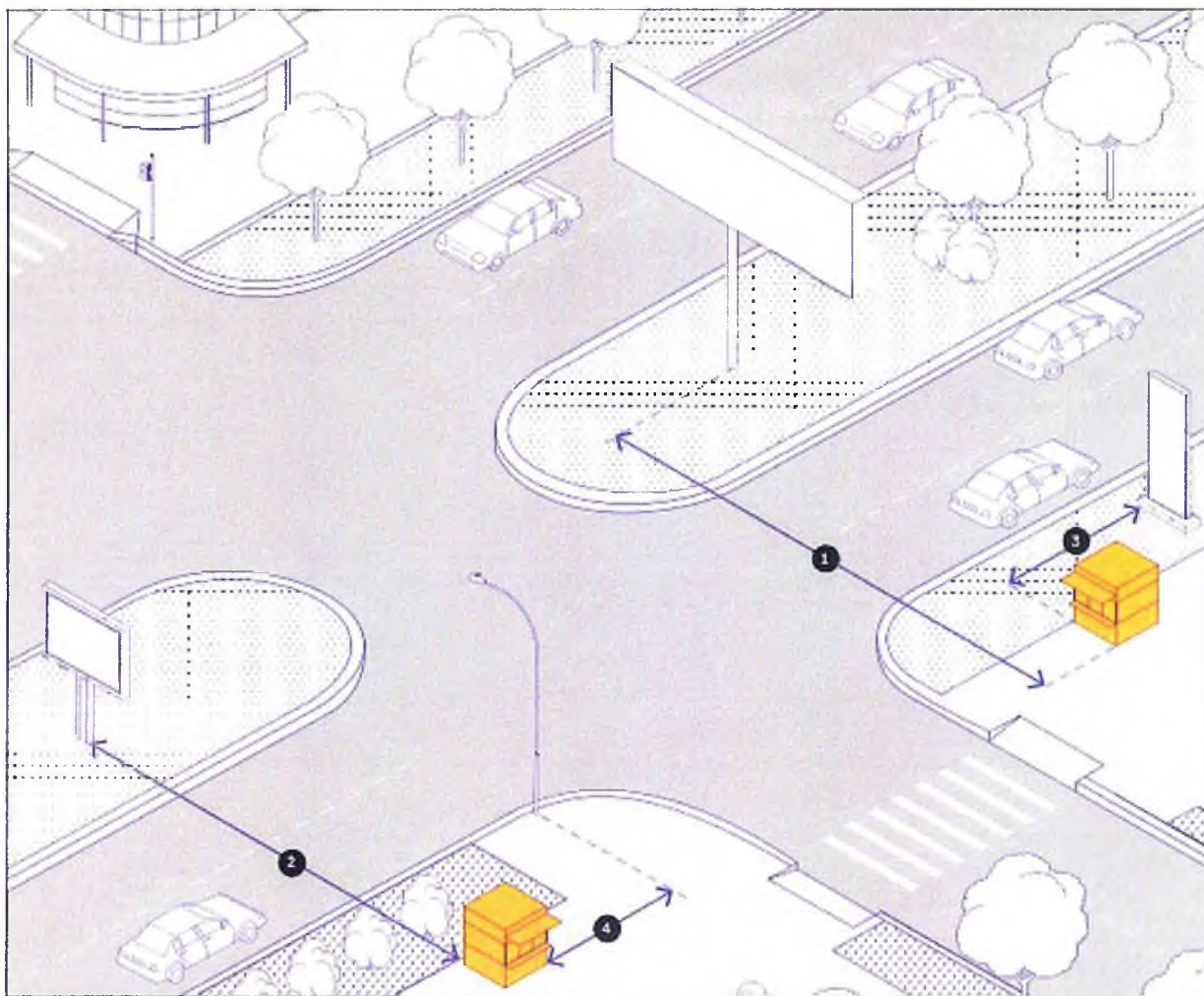

- 1 Минимальное рекомендуемое расстояние от НТО до края суперсайта, суперборда и билборда — 10 м.
- 2 Минимальное рекомендуемое расстояние от НТО до края ситиборда и рекламной стелы — 5 м.
- 3 Минимальное рекомендуемое расстояние от НТО до края сити-формата, афишного стенда, афишной тумбы, пилона — 2 м.
- 4 Минимальное рекомендуемое расстояние от НТО до края кронштейна — более 1 м.

Рис. 9

РАЗМЕЩЕНИЕ КИОСКОВ И ПАВИЛЬОНОВ ОТНОСИТЕЛЬНО ЗДАНИЙ И СООРУЖЕНИЙ



- 1 Рекомендуемое минимальное расстояние от киосков и павильонов до глухих фасадов зданий — 15 м.
- 2 Чтобы киоски и павильоны не закрывали предприятиям торговли на первых этажах, рекомендуется соблюдать минимальное расстояние до фасадов с окнами и витринами коммерческих предприятий — 15 м.
- 3 Для безопасности не рекомендуется размещать киоски и павильоны напротив входов в здания. От границ входных дверей следует отступать в сторону не менее 5 м.
- 4 Для безопасности не рекомендуется размещать киоски и павильоны на расстоянии менее 50 м от наружных стен технических сооружений.

Рис. 10

РАЗМЕЩЕНИЕ ВСЕХ ТИПОВ НТО НА ОЗЕЛЕНЕННЫХ ТЕРРИТОРИЯХ И ПЛОЩАДЯХ

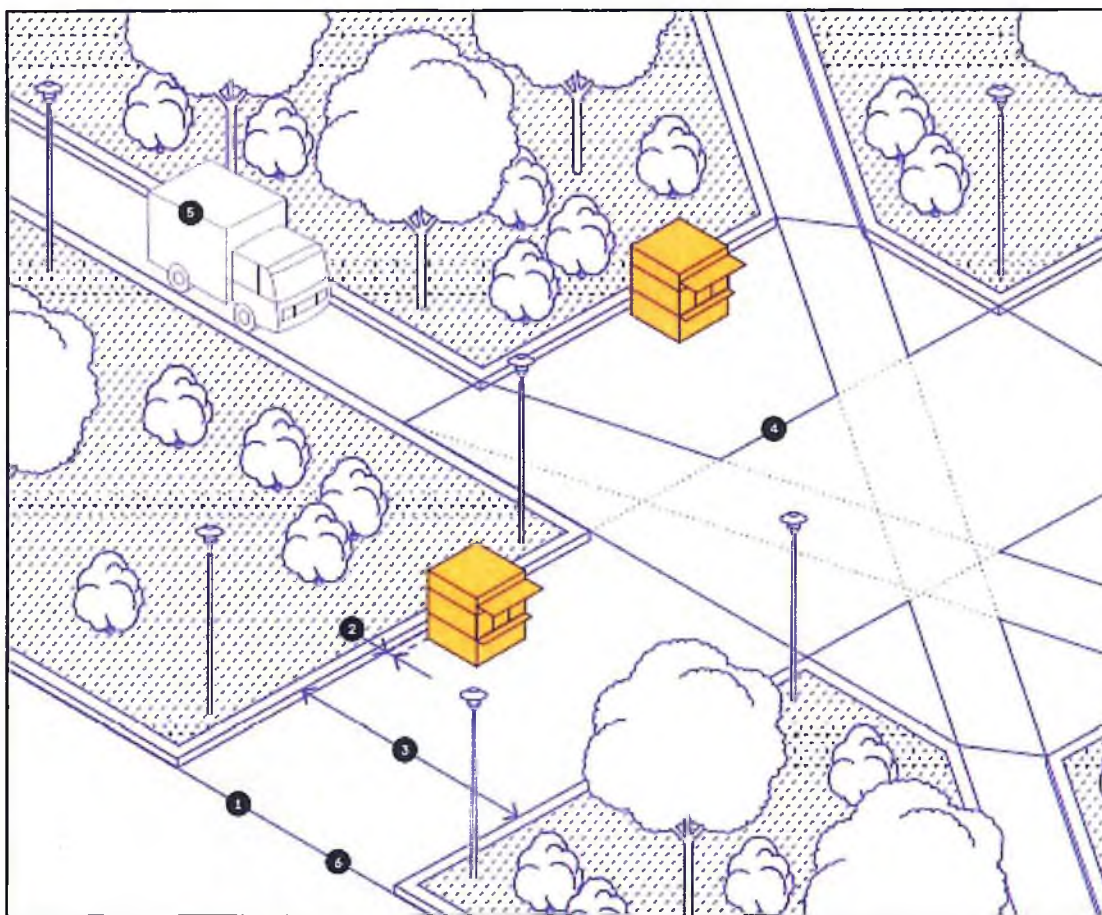

- 1 НТО на озелененных территориях и городских площадях размером больше 0,5 га допускается располагать внутри границ пространства. На территориях размером меньше 0,5 га НТО следует располагать вдоль внешних границ.
- 2 НТО следует размещать вплотную к границе примыкания твердого покрытия к травяному или грунтовому.
- 3 При размещении на пешеходных маршрутах ширина твердого покрытия должна быть более 7 м.
- 4 При размещении НТО на нелинейных участках с твердым покрытием НТО должны быть установлены вне транзитных маршрутов.
- 5 Не следует размещать НТО на проездах для движения обслуживающей и специальной техники.
- 6 Рекомендуемая максимальная суммарная площадь участков размещения НТО — 0,5% от общей площади озелененных территорий и площадей.

Рис. 11

РАЗМЕЩЕНИЕ КИОСКОВ И ПАВИЛЬОНОВ ОТНОСИТЕЛЬНО ЭЛЕМЕНТОВ БЛАГОУСТРОЙСТВА

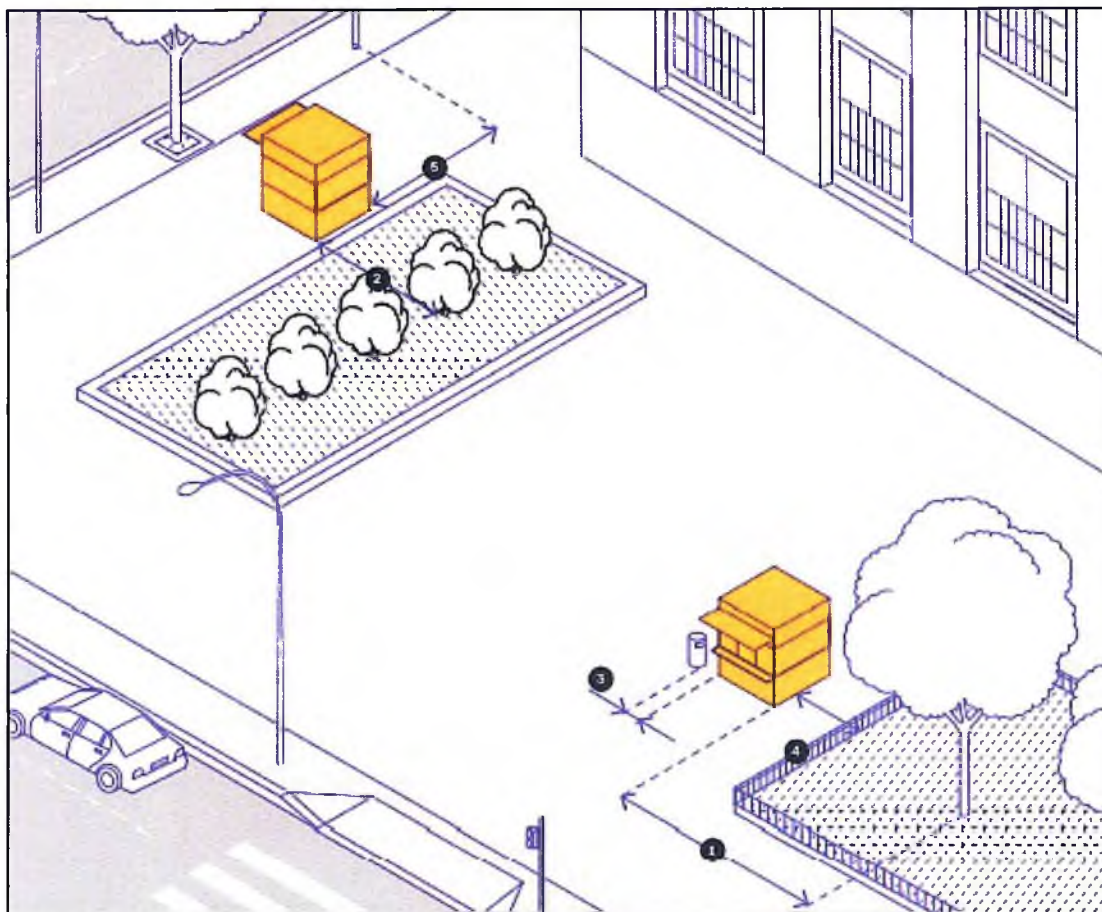

- 1 Минимальное рекомендуемое расстояние от НТО до оси ствола дерева – 5 м.
- 2 Минимальное рекомендуемое расстояние от НТО до оси кустарника – 1,5 м.
- 3 Минимальное рекомендуемое расстояние от НТО до урн – 0,4 м.
- 4 Минимальное рекомендуемое расстояние от НТО до ограждений – 1 м.
- 5 Минимальное рекомендуемое расстояние от НТО до опор освещения и дорожных знаков – 1 м.

Рис. 12

РАЗМЕЩЕНИЕ ВСЕХ ТИПОВ НТО ОТНОСИТЕЛЬНО ЭЛЕМЕНТОВ УЛИЧНО-ДОРОЖНОЙ СЕТИ

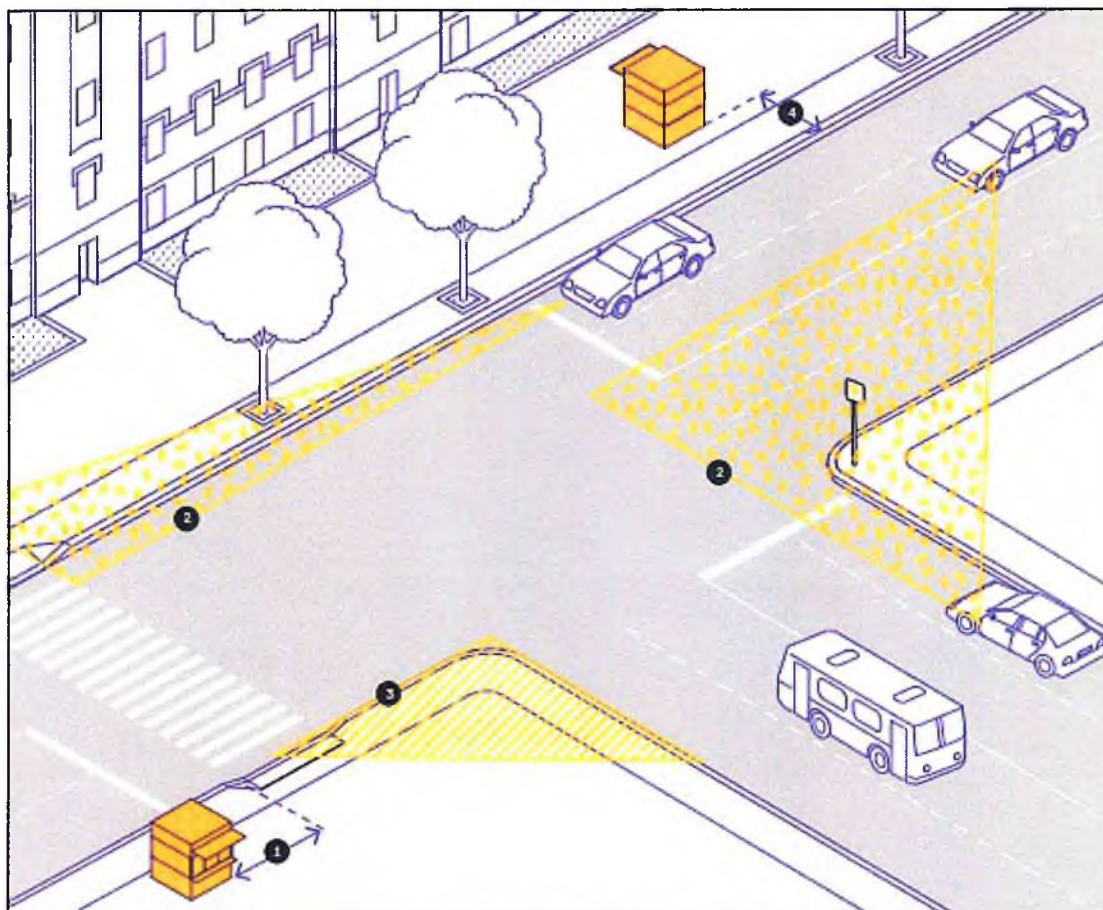

- 1 Рекомендуемое минимальное расстояние от НТО до границы пешеходного перехода — 5 м.
- 2 Для безопасности на нерегулируемых перекрестках, в местах примыкания второстепенных и внутренних проездов к дорогам, на нерегулируемых пешеходных переходах крайне не рекомендуется размещать НТО в пределах треугольников видимости для условий «пешеход — транспорт» и «транспорт — транспорт». Относительно хода движения автотранспорта НТО следует размещать после пешеходного перехода, чтобы не закрывать обзор водителю.
- 3 Не допускается размещение рекламной конструкции в пределах треугольника видимости¹.
- 4 Рекомендуемое минимальное расстояние от НТО до границы проезжей части — 3 м. Для безопасности покупателей и предотвращения аварийных ситуаций на дороге торговый фронт не должен быть ориентирован на проезжую часть.

Рис. 13

РАЗМЕЩЕНИЕ КИОСКОВ И ПАВИЛЬОНОВ ОТНОСИТЕЛЬНО ПЕШЕХОДНЫХ ЗОН

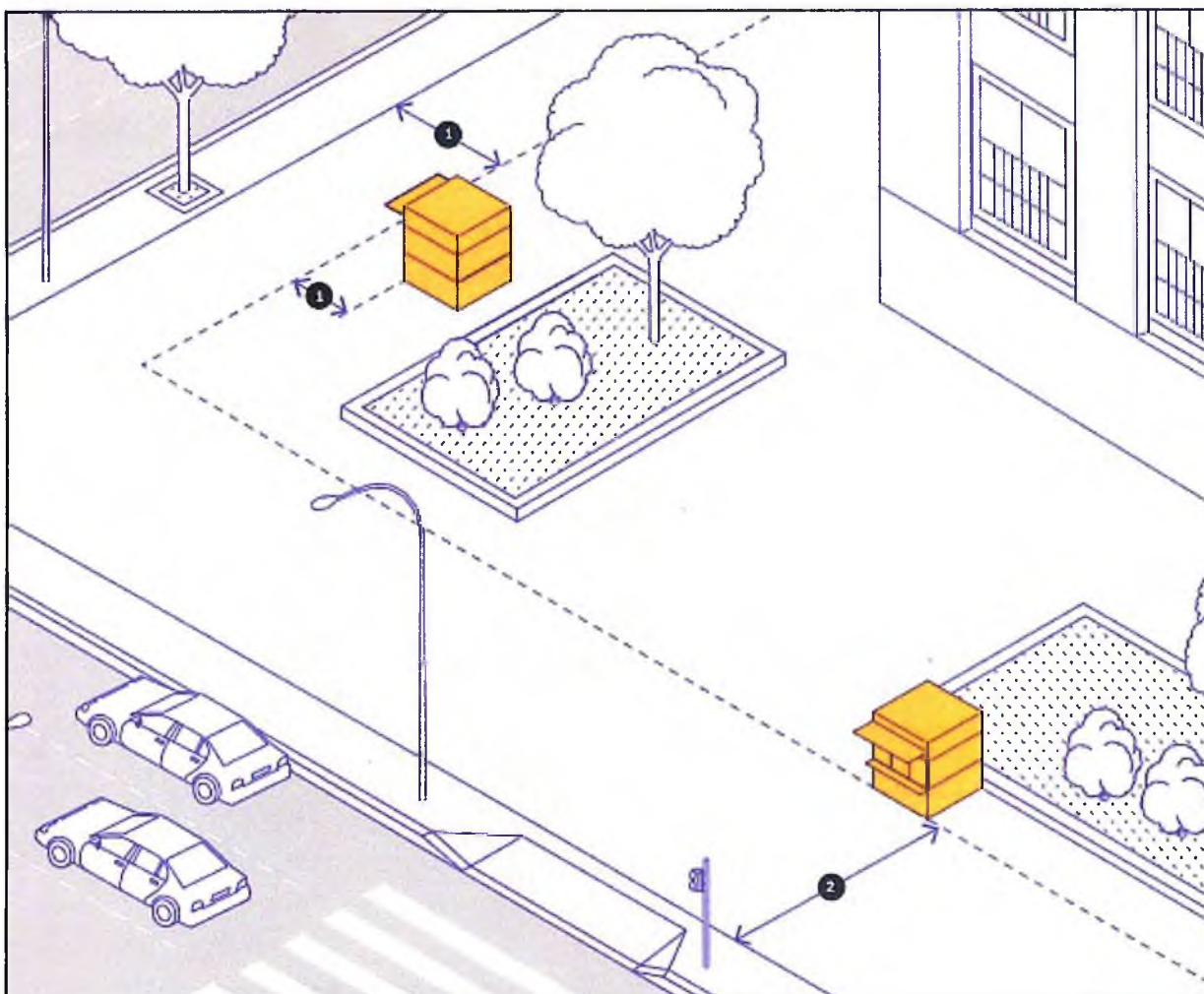

1 Не следует размещать НТО вплотную к пешеходной зоне шириной менее 4 м, чтобы не мешать движению пешеходов. НТО рекомендуется располагать с отступом от пешеходных зон 3 м для организации зоны обслуживания покупателей.

2 Допустимо размещать НТО вплотную к пешеходной зоне, если ее ширина более 4 м.

Рис. 14

РАЗМЕЩЕНИЕ ВСЕХ ТИПОВ НТО ОКОЛО ОСТАНОВОЧНЫХ ПАВИЛЬОНОВ

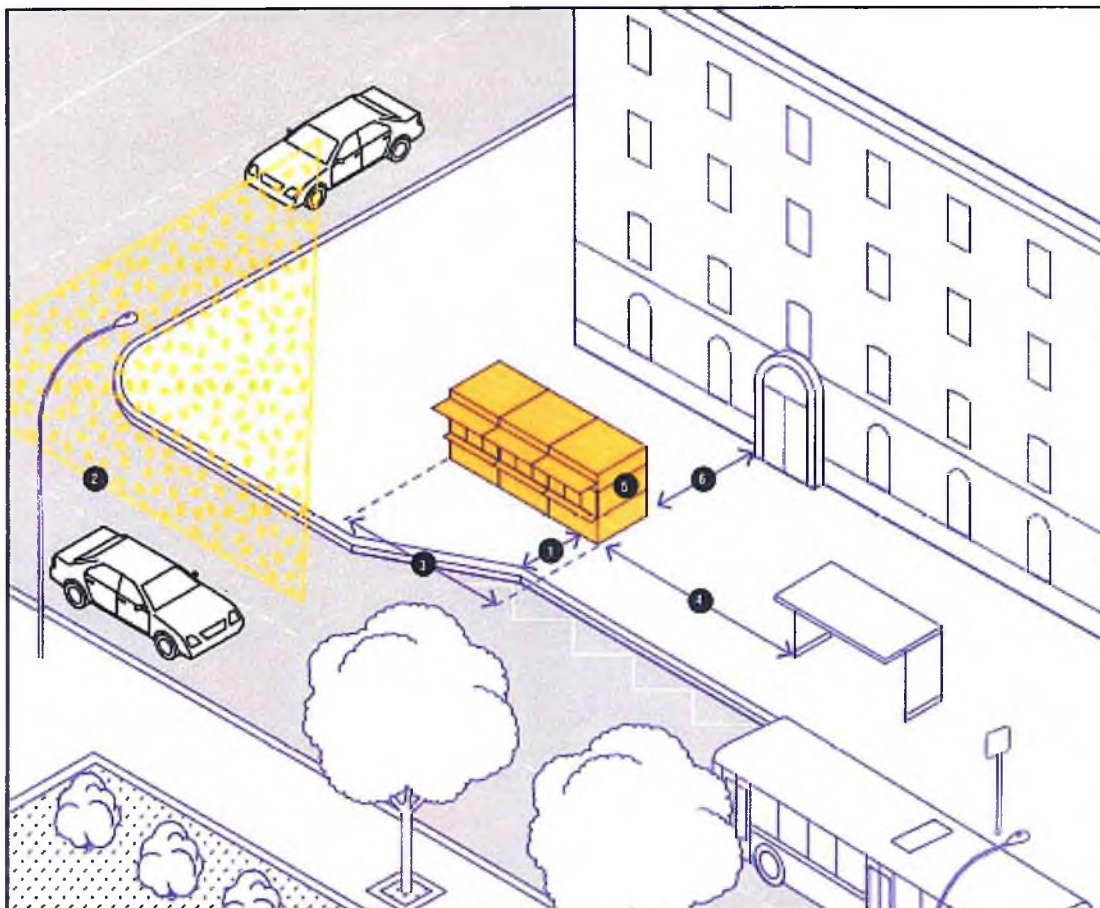





- 1 Запрещается устанавливать НТО в пределах посадочных площадок и площадок ожидания. Относительно хода движения автотранспорта объект рекомендуется размещать после остановочного павильона, на расстоянии не менее 3 м от проезжей части.
- 2 Не допускается размещение НТО в пределах треугольника видимости.
- 3 Рекомендуется сгруппировывать не более 3 НТО. Рекомендуемая максимальная длина группы НТО — 8 м.
- 4 При установке НТО в зоне остановки общественного транспорта, минимальное расстояние до остановочного павильона — 3 м.
- 5 Недопустима ориентация входа павильона или торгового окна киоска на проход между НТО и остановочным павильоном.
- 6 Рекомендуемое минимальное расстояние от сгруппированных НТО до фасадов зданий — 15 м.

Рис. 15

Приложение №2
К требованиям
к внешнему виду
нестационарных торговых объектов,
размещаемых на территории
городского округа «Город Чита»

Таблица 1. Цвета и материалы для изготовления нестационарных торговых объектов.

№ п.п.	Наименование элемента	Материал	Цвет в кодировке RAL	
1	Каркас модуля	Металлокаркас из профилированной трубы ГОСТ 32931-2015	-	
2	Система утепления	Минераловатные плиты ГОСТ 9573-2012	-	
3	Облицовка каркаса модуля:			
3.1.	Элемент фриз	Металлокассета (мин. Толщина – 0,7 мм) или Композитная алюминиевая панель или Линеарная панель по действующим Техническим условиям завода поставщика	 RAL BL 8017 шоколадный	Допускается только скрытый способ крепления фасадных панелей. Запрещено использование уголков для оформления стыков
3.2.	Элемент стена глухая	Металлокассета (мин. Толщина – 0,7 мм) или Композитная алюминиевая панель или Линеарная панель по действующим Техническим условиям завода поставщика	 RAL BL 8017 шоколадный	смежных плоскостей, а также панелей с нарушением в геометрии и с дефектами.
3.3.	Элемент остекления	Алюминиевые профиль ГОСТ 21519-2003 или ПВХ профиль ГОСТ 30673-2013	 RAL7024 Графитовый	Размеры согласно графического приложения № 2. Запрещено использовать

				тонирующие или непрозрачные пленки. Элементы остекления должны быть равными по высоте и располагаться в одних высотных отметках.
3.3.	Элемент декор	Деревянная рейка из сухой строганной шлифованной древесины без видимых дефектов обработанная маслом для фасадов по действующим Техническим условиям завода поставщика	Натуральный цвет дерева	Ширина 700 мм
4	Служебная дверь	Алюминиевые профиль ГОСТ 21519-2003 или ПВХ профиль ГОСТ 30673-2013 или стальная с порошковым окрашиванием	 RAL7024 Графитовый	Размер 900 мм (b) x 2100 мм (h). Запрещено использовать глухие филленки, тонирующие или непрозрачные пленки.
5	Входная дверь	Алюминиевые профиль ГОСТ 21519-2003 или ПВХ профиль ГОСТ 30673-2013	 RAL7024 Графитовый	Размер 1200 мм (b) x 2100 мм (h). Допускается только остеклённая дверь. Запрещено использовать глухие филленки, тонирующие или непрозрачные пленки

6	Рольставни		 RAL BL 8017 шоколадный	При необходимости может быть оборудован рольставнями
7	Вывески			
7.1	Основная вывеска	Из пластика или металла в виде отдельных букв, без использования подложки с контражурной подсветкой	В случае отсутствия собственного логотипа (зарегистрированного товарного знака) RAL 9010 белый	Высота букв 500 мм, Толщина букв 20 мм.
7.2	Дополнительный элемент, призванный подчеркнуть вид деятельности.	Световой короб с translucent пленкой иллюстрирующий товар	Согласно цветовому оформлению (приложение 2 рис.4)	Диаметр 610 мм Толщина 20мм
7.3	Логотип Чита	Фрезировка на фасадной панели с подсветкой	RAL 9010 белый	Шрифт Arial размер 78x290 мм
8	Кровля	Мембранная кровля с внутренним водостоком за обшивкой стены.	-	Сбор воды осуществлять со стороны заднего фасада.

Модуль 1
(размеры 3,8x3,8 м. S=14,44 м.2)

Модуль 1 с обустроенным входом для посетителей

Модуль 1 с торговым окном

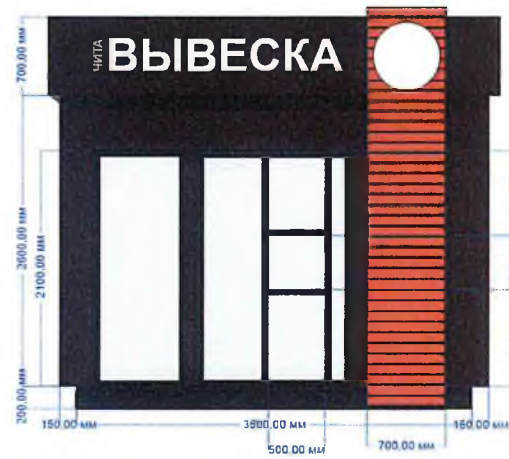

Вид с боку

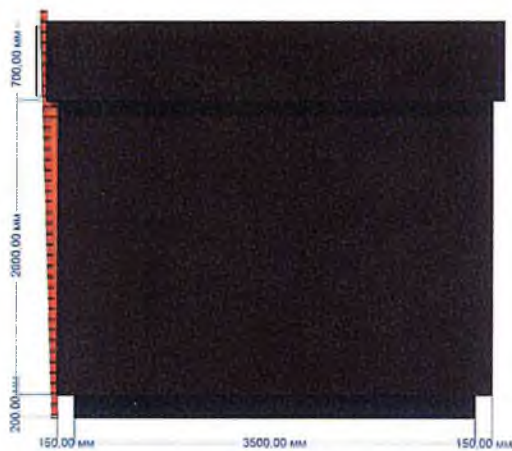

Вид сзади



Рис. 1

Модуль 2
(размеры 2,5x2,5 м. S=6, 25 м.2)

Модуль 1 с обустроенным входом для посетителей

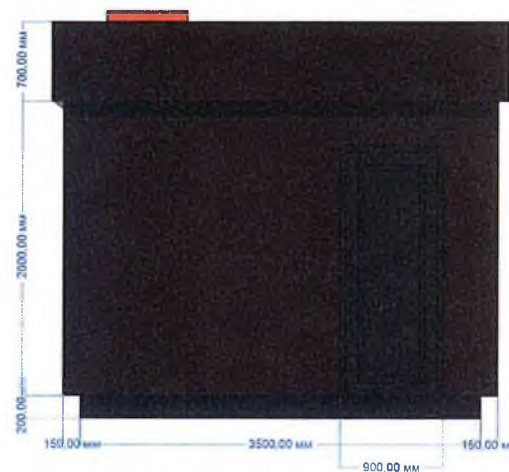
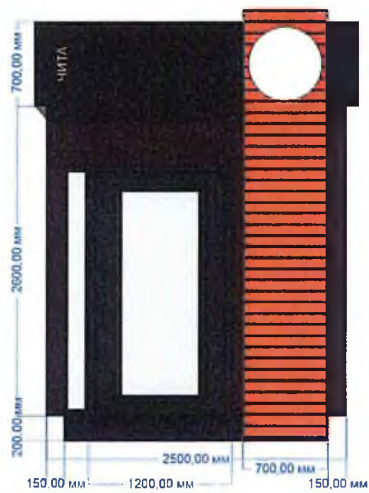

Модуль 1 с торговым окном

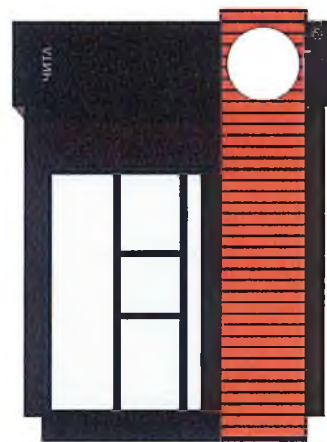

Вид сзади



Вид с боку



Рис. 2

Модуль 3
(размеры 6х6 м. S=36 м.2)



Вид сзади



Рис. 3

Цветовое оформление информационной вывески

МОЛОЧНАЯ ПРОДУКЦИЯ

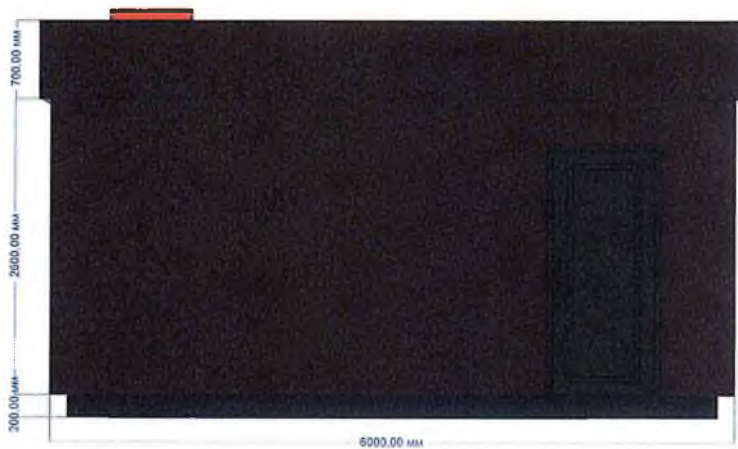

Транспортный
синий
RAL 5017

РЫБНАЯ ПРОДУКЦИЯ



Небесно-синий
RAL 5015

МОРОЖЕНОЕ



Сине-
сиреневый
RAL 4005

СУВЕНИРНАЯ ПРОДУКЦИЯ



Транспортный
пурпурный
RAL 4006

КОЛБАСНАЯ ПРОДУКЦИЯ



Красный
RAL3028

МУЧНАЯ ПРОДУКЦИЯ



Солнечно-
желтый
RAL 1037

ЯЙЦО КУРИНОЕ, МЯСО ПТИЦЫ



Цинково-
желтый
RAL 1018

ОВОЩИ, ФРУКТЫ



Люминисцентный
зеленый
RAL6038

ПРОДУКТЫ



Серебристо-
серый
RAL 7001

ЦВЕТЫ



Вересково-
фиолетовый
RAL 4003



Рис. 4

ПАЛАТКА



Рис. 5

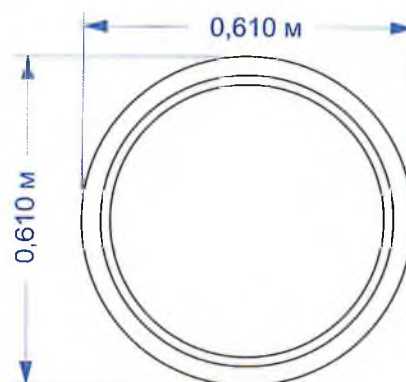

Рис. 6

ЕЛОЧНЫЙ БАЗАР

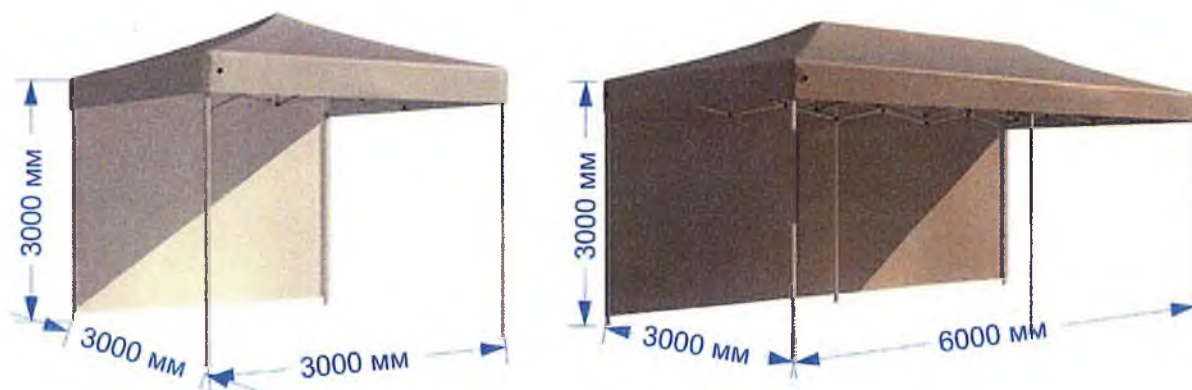

Рис. 7

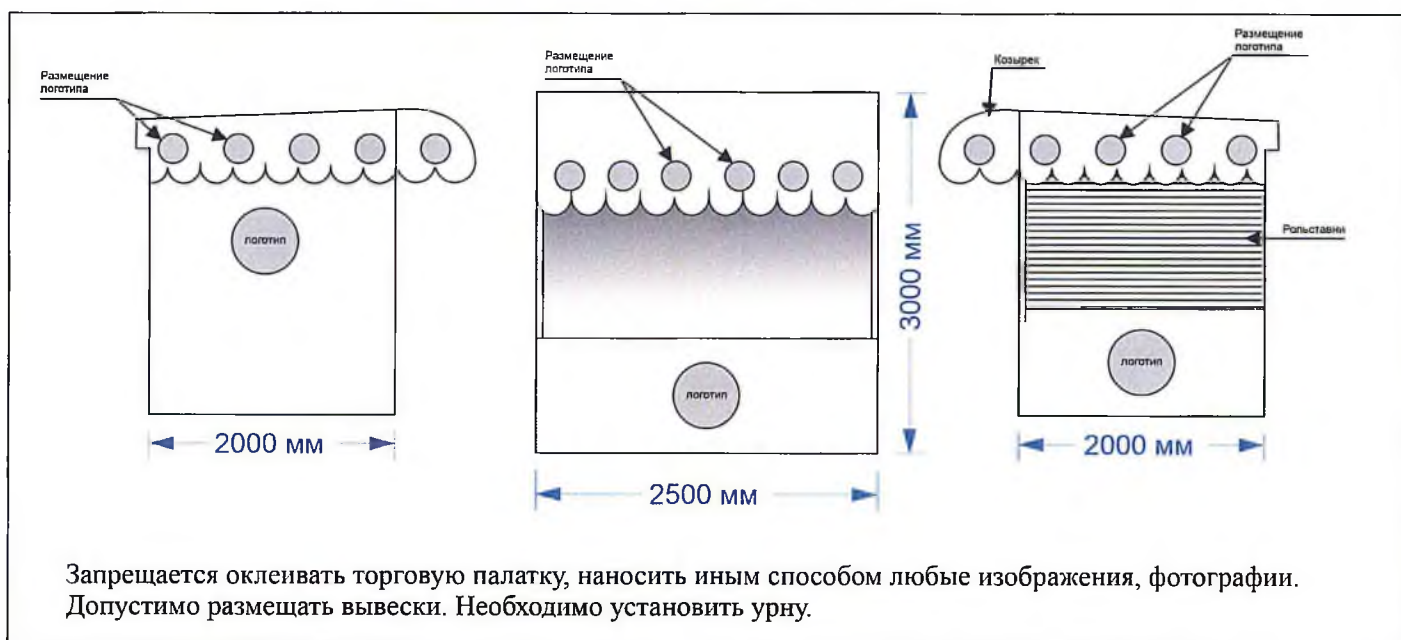
БАХЧЕВЫЙ РАЗВАЛ

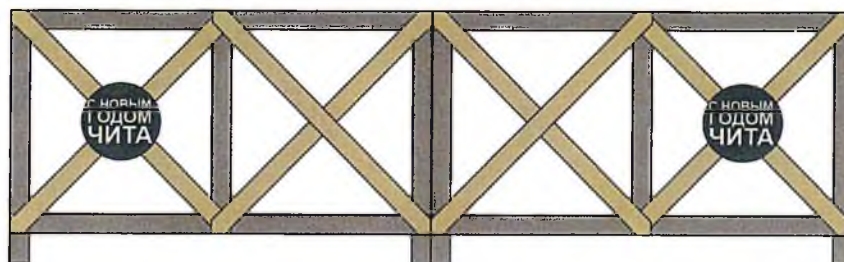

Прилавки можно выполнять в дереве или металле, окрашенном в серый или белый цвета и с облицовкой деревянными рейками.
Все видимые деревянные элементы должны быть выполнены из сухого шлифованного пиломатериала правильной геометрии без дефектов. Финишная отделка дерева должна сохранять текстуру натурального дерева.

Рис. 8

РУЧНАЯ ТЕЛЕЖКА



Рис. 9

ЭЛЕМЕНТЫ БЛАГОУСТРОЙСТВА



Урна



Скамья



Озеленение

Рис. 10

Приложение №3
К требованиям
к внешнему виду
нестационарных торговых объектов,
размещаемых на территории
городского округа «Город Чита»

Председателю комитета градостроительной политики
администрации городского округа
«Город Чита»

от _____
(для юридических лиц - наименование организации,
_____ для физических лиц – фамилия, имя, отчество)

(почтовый адрес)

(контактный телефон)

(Ф.И.О. представителя, действующего по доверенности)

(реквизиты доверенности)

**Заявление
о согласовании эскизного проекта нестационарного торгового объекта
(проекта внешнего вида сезонного нестационарного торгового объекта)**

Прошу согласовать эскизный проект нестационарного торгового объекта (проект внешнего вида сезонного нестационарного торгового объекта) (*нужное подчеркнуть*), расположенного по адресу: _____

Сведения о нестационарном торговом объекте (*предоставляются за исключением сезонного нестационарного торгового объекта*):

- Вариант модуля _____;
- специализация объекта _____;
- период функционирования объекта _____.

В целях рассмотрения настоящего заявления я _____

(фамилия, имя, отчество (при наличии))

выражаю свое согласие на обработку моих персональных данных в объеме, необходимом для согласования эскизного проекта нестационарного торгового объекта, проект внешнего вида сезонного нестационарного торгового объекта (*нужное подчеркнуть*).

К заявлению прилагаются: _____

Дата _____

(подпись заявителя) (расшифровка подписи)