



## АДМИНИСТРАЦИЯ ГОРОДСКОГО ОКРУГА «ГОРОД ЧИТА»

### ПОСТАНОВЛЕНИЕ

«07» 10 2021

№ 435

Об утверждении Требований, предъявляемых к внешнему виду нестационарных торговых объектов, размещаемых на территории городского округа «Город Чита»

В соответствии с Федеральным законом от 6 октября 2003 года № 131-ФЗ «Об общих принципах организации местного самоуправления в Российской Федерации», Федеральным законом от 28.12.2009 № 381-ФЗ «Об основах государственного регулирования торговой деятельности в Российской Федерации», решением Думы городского округа «Город Чита» от 19.10.2017 № 111 «О принятии Правил благоустройства территории городского округа «Город Чита», руководствуясь статьёй 38 Устава городского округа «Город Чита,

ПОСТАНОВЛЯЮ:

1. Утвердить Требования, предъявляемые к внешнему виду нестационарных торговых объектов, размещаемых на территории городского округа «Город Чита».
2. Контроль за выполнением Требований, предъявляемых к внешнему виду нестационарных торговых объектов, размещаемых на территории городского округа «Город Чита» осуществляется комитетом градостроительной политики администрации городского округа «Город Чита», контрольной инспекцией администрации городского округа «Город Чита».
3. Установить, что НТО, за исключением сезонных торговых объектов, размещенные до момента вступления в силу настоящего постановления, подлежат приведению в соответствие с утвержденными настоящим постановлением Требованиями в срок до 01.09.2023 года.
4. Настоящее постановление обнародовать на специально оборудованных стендах городского округа «Город Чита» и разместить в официальном сетевом издании администрации городского округа «Город Чита» «Официальный сайт правовой информации городского округа «Город Чита» (<http://msuchita.ru>).

Руководитель администрации

А.М. Сапожников

Требования к внешнему виду  
нестационарных торговых объектов, размещаемых на территории городского округа  
«Город Чита»

1. Настоящие требования к внешнему виду нестационарных торговых объектов, размещаемых на территории городского округа «Город Чита» (далее Требования) разработаны в соответствии с Федеральным законом от 28.12.2009 № 381-ФЗ «Об основах государственного регулирования торговой деятельности в Российской Федерации».

2. Для целей настоящих Требований используются следующие понятия:

нестационарный торговый объект (далее НТО) - торговый объект, представляющий собой временное сооружение или временную конструкцию, не связанные прочно с земельным участком вне зависимости от наличия или отсутствия подключения (технологического присоединения) к сетям инженерно-технического обеспечения, в том числе передвижное сооружение;

объект сезонной торговли – нестационарный торговый объект, не относящийся к объектам капитального строительства и не являющийся объектом недвижимости, представляющий собой временное сооружение или конструкцию, не связанную прочно с земельным участком вне зависимости от наличия или отсутствия подключения (технологического присоединения) к сетям инженерно-технического обеспечения, в том числе передвижное сооружение и торговое оборудование (передвижные средства развозной и разносной уличной торговли), а также бахчевой развал и елочный базар.

3. На территории городского округа «Город Чита» могут размещаться следующие НТО:

павильон — временное сооружение с торговым залом и помещениями для хранения товарного запаса, рассчитанное на одно или несколько рабочих мест продавцов, предназначенное для оптовой и розничной торговли;

киоск — временное, оснащенное торговым оборудованием сооружение, не имеющее торгового зала и помещений для хранения товаров рассчитанное на одно рабочее место продавца, на площади которого хранится товарный запас. В киосках реализуют мороженое, табачные изделия, безалкогольные напитки, в том числе предназначенные для реализации в розлив, продукцию периодической печати, цветы и т.п.;

бахчевой развал — специально оборудованная временная конструкция, представляющая собой обособленную площадку для продажи сезонной бахчевой продукции (площадка для продажи может быть оборудована ограждениями, сетками, корзинами, зонтами, тентами, навесами и т.п.);

елочный базар — специально оборудованная временная конструкция, представляющая собой обособленную площадку для новогодней (рождественской) продажи натуральных деревьев и веток деревьев хвойных пород — елок, сосен и пр.;

автомагазины, автолавки, автофургоны — представляют собой автотранспортные средства (автомобили, автоприцепы, полуприцепы), рассчитанные на одно рабочее место продавца, на площади которых размещен товарный запас на один день. Через эти средства реализуют сельскохозяйственную продукцию, непродовольственные товары и пр.;

автоцистерны — представляют собой изотермические емкости, установленные на автотранспортные средства и предназначенные для продажи живой рыбы и жидких продовольственных товаров в розлив (квас, пиво, вино и пр.);

ручные тележки — представляют собой передвижные торговые объекты для осуществления разносной торговли, оснащенные колесным механизмом для перемещения товаров и используемые для продажи штучных и фасованных товаров (для продажи мороженого и охлажденных напитков используют ручные тележки, оснащенные холодильным оборудованием, для продажи горячих изделий — ручные тележки, оснащенные изотермическими или подогреваемыми емкостями);

палатка — представляет собой легко возводимую сборно-разборную конструкцию, оснащенную прилавком, не имеющую торгового зала и помещений для хранения товаров, рассчитанную на одно или несколько рабочих мест продавца, на площади которой размещен товарный запас на один день торговли;

пункт быстрого (общественного) питания - павильон или киоск, специализирующийся на продаже изделий из полуфабрикатов высокой степени готовности в потребительской упаковке, обеспечивающей термическую обработку пищевого продукта, хлебобулочных изделий;

торговый автомат — автоматическое устройство, предназначенное для продажи штучных товаров без участия продавца.

4. При размещении на территории городского округа «Город Чита» нестационарного торгового объекта (киосков, павильонов) используются три типовых модуля: Модуль 1, Модуль 2, Модуль 3 (далее Модуль). Изображения внешнего вида, параметры Модулей приведены в приложении 1 рисунки 1-3. Материалы изготовления, колористическое решение приведены в приложении 1 таблица 1. Модули содержат типовые решения по внешнему виду киосков и павильонов, они могут быть состыкованы.

5. При размещении на территории городского округа «Город Чита» НТО (киосков, павильонов), кроме требования к конструктивным элементам объекта, должны соблюдаться следующие требования к внешнему виду:

5.1. Не допускаются наружное размещение защитных решеток на лицевых фасадах и установка их в витринах (за исключением внутренних раздвижных устройств).

5.2. Размещение наружных блоков систем кондиционирования и вентиляции осуществляется в верхней части оконных и витринных проемов, в плоскости остекления с применением маскирующих устройств (решеток, жалюзи).

5.3. Размещение рекламно-информационного оформления (включая самоклеящуюся пленку) осуществляется на внешних поверхностях объекта, за

исключением предусмотренного места для размещения логотипа, торговой марки в рамках рекламного поля, а также установка рекламных конструкций на крыше объекта. Место установки средств размещения информации, определяется архитектурными решениями объектов либо для существующих объектов - на основании эскизных планов или дизайн-проектов, разрабатываемых в рамках оформления соответствующего разрешения на установку средства размещения информации.

5.4. Размещение рекламы и информации на нестационарных торговых объектах осуществляется в соответствии с нормами действующего законодательства.

5.5. В случае объединения нескольких торговых объектов в единый модуль различной конфигурации (торговая галерея), а также для объектов, находящихся в одной торговой зоне, материалы внешней облицовки (панели из композитных материалов), соединительные декоративные элементы, общий козырек, рама остекления, дверные блоки и другие видимые элементы должны быть изготовлены из идентичных конструкционных материалов. Цветовая гамма материалов внешнего покрытия всех объектов торговой зоны и сблокированных торговых объектов должна точно соответствовать установленной для типа объектов, определенного для торговой площадки.

5.6. Благоустройство и озеленение территории земельных участков должно осуществляться с учетом требований Правил благоустройства территории городского округа «Город Чита», принятых решением Думы городского округа «Город Чита» от 19 октября 2017 года № 111. Рекомендуемые элементы благоустройства приведены в приложении 1 рисунок 10.

5.7. НТО устанавливается только на твердые и ровные виды покрытия без устройства заглубления фундамента.

5.8. Запрещается самовольное изменение специализации НТО.

6. Порядок согласования эскизного проекта НТО:

6.1. Внешний вид и размещение НТО осуществляется в соответствии с настоящими требованиями и эскизным проектом объекта, согласованным с комитетом градостроительной политики администрации городского округа «Город Чита».

6.2. Срок действия согласования проекта объекта считается равным сроку действия договора на размещение НТО.

6.3 Для согласования проекта НТО заявитель либо уполномоченное им в установленном законом порядке лицо обращается в комитет градостроительной политики администрации городского округа «Город Чита» с заявлением по форме согласно приложению № 2 к настоящим требованиям.

6.4. К заявлению прилагаются следующие документы:

- копия документа, удостоверяющего личность заявителя (в случае, если с заявлением физическое лицо) и полномочия заявителя (в случае, если с заявлением обращается представитель заявителя);

- эскизный проект нестационарного торгового объекта в двух экземплярах.

6.5. Эскизный проект НТО должен содержать:

- 1) Ситуационный план в масштабе 1:1000; 1:2000; 1:5000.
- 2) Схему генерального плана в масштабе 1:500; 1:1000.
- 3) Планы в масштабе 1:50; 1:100; 1:200; 1:400.

4) Фасады в масштабе 1:50; 1:100; 1:200; 1:400.

6.6. Срок согласования эскизного проекта комитетом градостроительной политики администрации городского округа «Город Чита» 20 дней с момента регистрации заявления.

6.7. Согласование проекта осуществляется начальником управления архитектуры и градостроительства комитета градостроительной политики администрации городского округа «Город Чита» на представленных листах эскизного проекта: схем генерального плана; планы; фасады.

6.8. Основанием для отказа является:

6.8.1. несоответствие эскизного проекта настоящим Требованиям;

6.8.2. отсутствие документов. Указанных в п. 6.5 настоящих Требований.

6.9. В случае выявления несоответствия эскизного проекта настоящим Требованиям Заявитель имеет право исправить эскизный проект и подать Заявление на повторное согласование.

7. Порядок согласования внешнего вида сезонного НТО:

7.1. Для согласования внешнего вида сезонного НТО заявитель представляет следующие документы:

- заявление по форме, согласно приложению №2 к настоящим Требованиям;

- копию документа, удостоверяющего личность заявителя (в случае, если с заявлением физическое лицо) и полномочия заявителя (в случае, если с заявлением обращается представитель заявителя);

- проект внешнего вида сезонного НТО в двух экземплярах.





7.2. Срок согласования эскизного проекта сезонного НТО комитетом градостроительной политики администрации городского округа «Город Чита» 15 дней с момента регистрации заявления.

7.3. Согласование проекта осуществляется начальником управления архитектуры и градостроительства комитета градостроительной политики администрации городского округа «Город Чита» на представленном проекте внешнего вида сезонного НТО.

7.4. Основанием для отказа в согласовании внешнего вида сезонного НТО является отсутствие документов, указанных в п. 7.1 настоящих Требований.

Приложение №1  
К требованиям  
к внешнему виду  
нестационарных торговых объектов,  
размещаемых на территории  
городского округа «Город Чита»

Таблица 1. Цвета и материалы для изготовления нестационарных торговых объектов.

№ п.п.	Наименование элемента	Материал	Цвет в кодировке RAL	
1	Каркас модуля	Металлокаркас из профилированной трубы ГОСТ 32931-2015	-	
2	Система утепления	Минераловатные плиты ГОСТ 9573-2012	-	
3	Облицовка каркаса модуля:			
3.1.	Элемент фриз	Металлокассета (мин. Толщина – 0,7 мм) или Композитная алюминиевая панель или Линейная панель по действующим Техническим условиям завода поставщика	<p>Вариант 1   RAL BL 8017            шоколадный</p> <p>Вариант 2   RAL BL 9007            мокрый асфальт</p>	Только скрытый способ крепления фасадных панелей. Запрещено использование уголков для оформления стыков смежных плоскостей, а также панелей с нарушением в геометрии и с дефектами.
3.2.	Элемент стена глухая	Металлокассета (мин. Толщина – 0,7 мм) или Композитная алюминиевая панель или Линейная панель по действующим Техническим условиям завода поставщика	<p>Вариант 1   RAL BL 8017            шоколадный</p> <p>Вариант 2   RAL BL 9007            мокрый асфальт</p>	Только скрытый способ крепления фасадных панелей. Запрещено использование уголков для оформления стыков смежных плоскостей, а также панелей с нарушением в геометрии и с дефектами.
3.3.	Элемент остекления	Алюминиевые профиль ГОСТ 21519-2003 или ПВХ профиль ГОСТ 30673-2013	 RAL7024 Графитовый	Размеры согласно графического приложения № 1. Запрещено использовать

				тонирующие или непрозрачные пленки. Элементы остекления должны быть равными по высоте и располагаться в одних высотных отметках.
3.3.	Элемент декор	Деревянная рейка из сухой строганной шлифованной древесины без видимых дефектов обработанная маслом для фасадов по действующим Техническим условиям завода поставщика	Натуральный цвет дерева	Ширина 700 мм
4	Служебная дверь	Алюминиевые профиль ГОСТ 21519-2003 или ПВХ профиль ГОСТ 30673-2013 или стальная с порошковым окрашиванием	■ RAL7024 Графитовый	Размер 900 мм (b) x 2100 мм (h). Запрещено использовать глухие филенки, тонирующие или непрозрачные пленки.
5	Входная дверь	Алюминиевые профиль ГОСТ 21519-2003 или ПВХ профиль ГОСТ 30673-2013	■ RAL7024 Графитовый	Размер 1200 мм (b) x 2100 мм (h). Только остеклённая дверь. Запрещено использовать глухие филенки, тонирующие или непрозрачные пленки
6	Рольставни		Вариант 1 ■ RAL BL 8017	При необходимости

			шоколадный Вариант 2 RAL BL 9007 мокрый асфальт	может быть оборудован рольставнями
7	<b>Вывески</b>			
7.1	Основная вывеска	Из пластика или металла в виде отдельных букв, без использования подложки с контражурной подсветкой	В случае отсутствия собственного логотипа (зарегистрированного товарного знака) RAL 9010 белый	Высота букв 500 мм, Толщина букв 20 мм.
7.2	Дополнительный элемент, призванный подчеркнуть вид деятельности.	Световой короб с транслюцентой пленкой иллюстрирующий товар	Согласно цветовому оформлению (приложение 1 рис.4)	Диаметр 610 мм Толщина 20мм
7.3	Логотип Чита	Фрезировка на фасадной панели с подсветкой	RAL 9010 белый	Шрифт Arial размер 78x290 мм
8	Кровля	Мембранная кровля с внутренним водостоком за обшивкой стены.	-	Сбор воды осуществлять со стороны заднего фасада.



Модуль 1  
(размеры 3,8x3,8 м. S=14,44 м.2)

Модуль 1 с обустроенным входом для посетителей

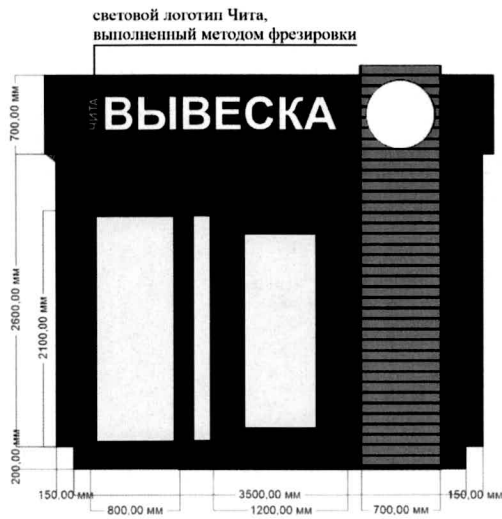

Модуль 1 с торговым окном



Вид с боку

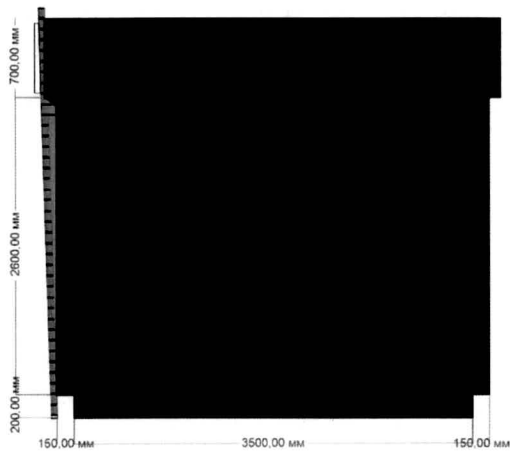

Вид сзади



Рис. 1

Модуль 2  
(размеры 2,5x2,5 м. S=6, 25 м.2)

Модуль 1 с обустроенным входом для посетителей

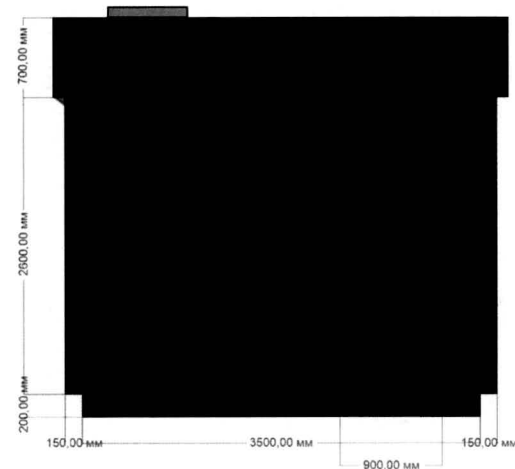
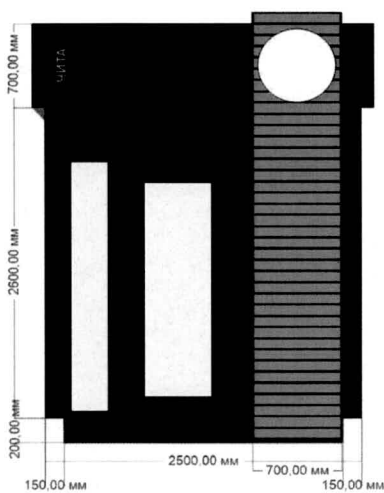

Модуль 1 с торговым окном

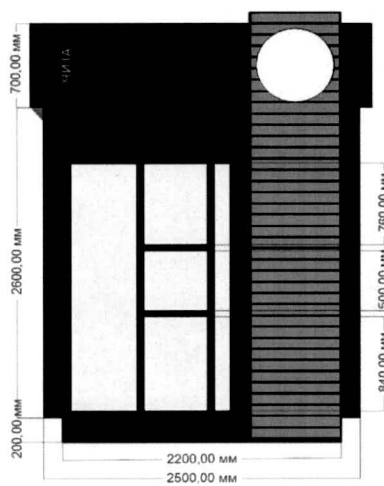

Вид сзади

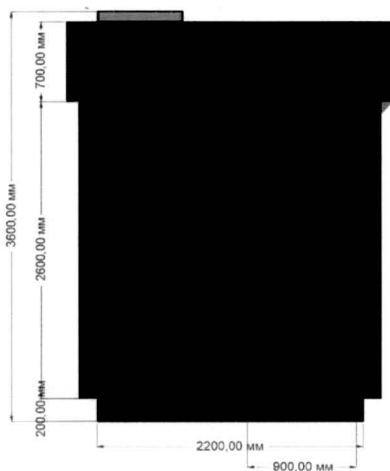

Вид с боку



Рис. 2

Модуль 3  
(размеры 6х3,8 м. S=22,8 м.2)



Вид сзади

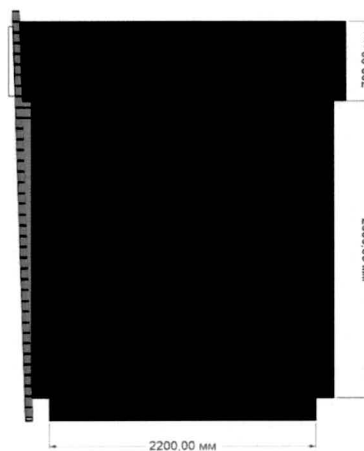

Вид с боку



Рис. 3

## Цветовое оформление информационной вывески

### МОЛОЧНАЯ ПРОДУКЦИЯ

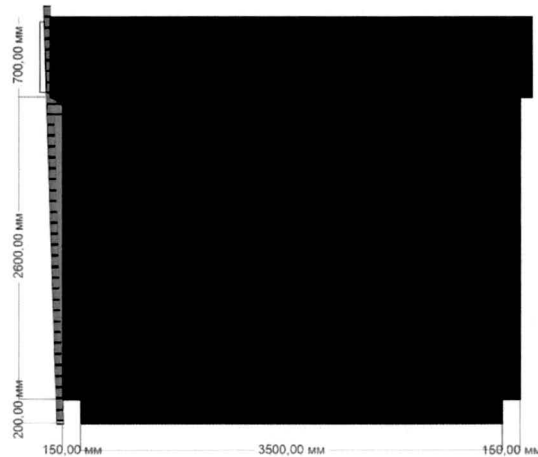

Транспортный  
синий  
RAL 5017

### РЫБНАЯ ПРОДУКЦИЯ



Небесно-синий  
RAL 5015

### МОРОЖЕНОЕ



Сине-  
сиреневый  
RAL 4005

### СУВЕНИРНАЯ ПРОДУКЦИЯ



Транспортный  
пурпурный  
RAL 4006

### КОЛБАСНАЯ ПРОДУКЦИЯ



Красный  
RAL 3028

### МУЧНАЯ ПРОДУКЦИЯ



Солнечно-  
желтый  
RAL 1037

### ЯЙЦО КУРИНОЕ, МЯСО ПТИЦЫ



Цинково-  
желтый  
RAL 1018

### ОВОЩИ, ФРУКТЫ



Люминисцентный  
зеленый  
RAL 6038

### ПРОДУКТЫ



Серебристо-  
серый  
RAL 7001

### ЦВЕТЫ



Вересково-  
фиолетовый  
RAL 4003



Рис. 4

## ПАЛАТКА

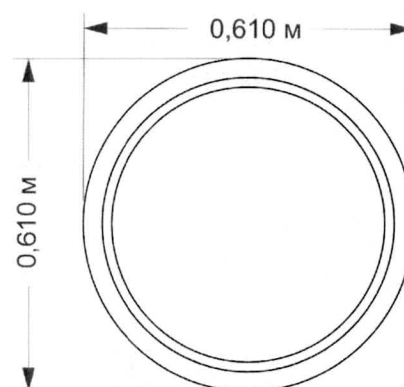
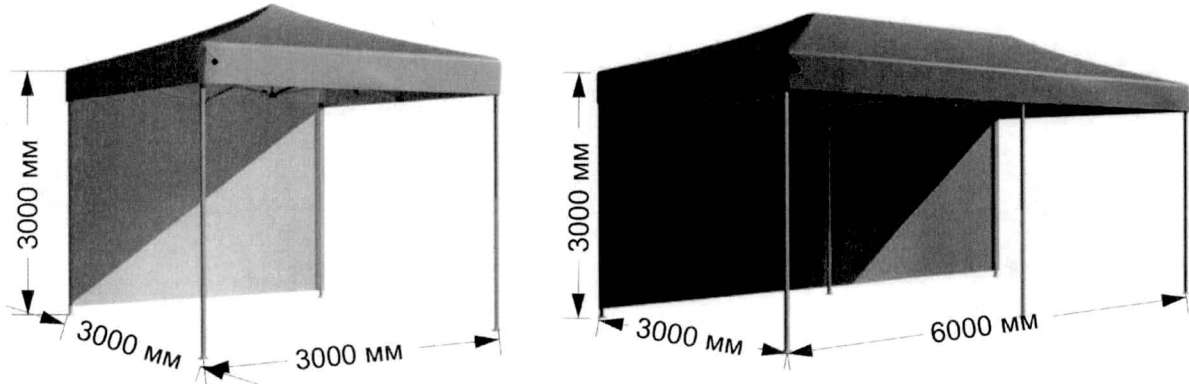

Материал изготовления: Металл, текстиль. Каркас - квадратной трубы сечением 15x15, тент, внешняя оформление - ткань oxford 240D PU 2000 (водостойкость 2000 мм водяного столба).

Рис. 5

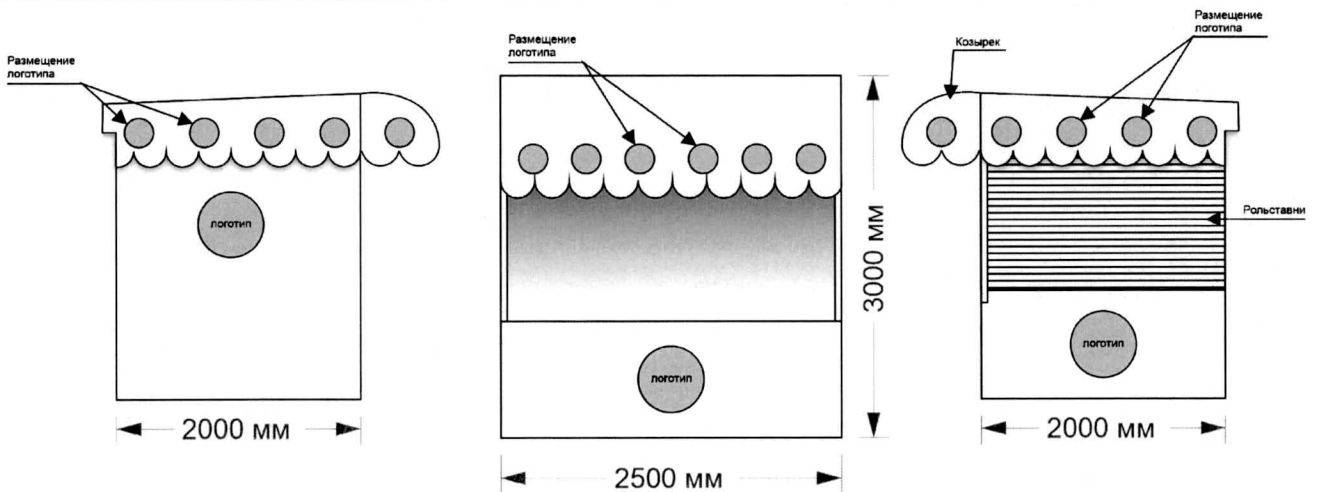

Материал изготовления: Каркас - Металлокассета (мин. Толщина – 0,7 мм) или Композитная алюминиевая панель или Линеарная панель по действующим Техническим условиям завода поставщика. Верхний козырек - Баннерная ткань (возможно размещение логотипа)  
Запрещается оклеивать торговую палатку, наносить иным способом любые изображения, фотографии. Допустимо размещать вывески. Необходимо установить урну.

Рис. 6

## ЕЛОЧНЫЙ БАЗАР

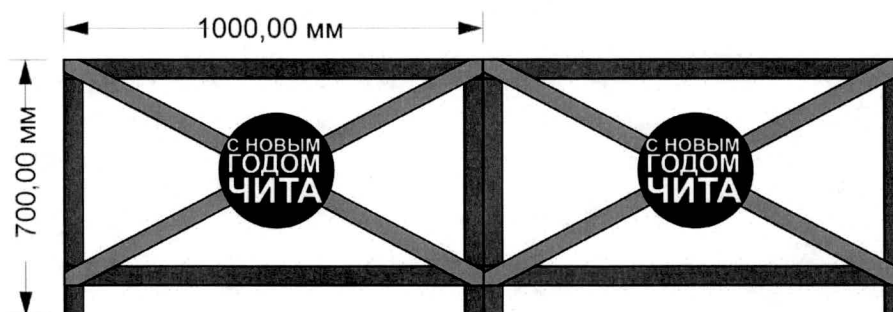

Материал: Деревянный брусok из сухой строганной шлифованной древесины, без видимых дефектов, обработанная маслом для фасадов, по действующим техническим условиям завода поставщика. Натуральный цвет дерева.  
На территории размещения Елочного базара рекомендуется предусмотреть освещение.

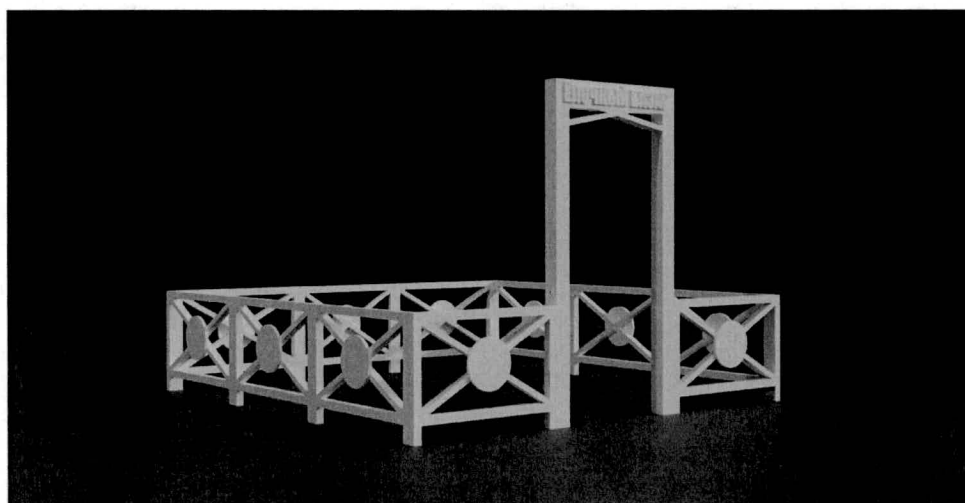

Логотип - «С НОВЫМ ГОДОМ ЧИТА»,  
материал логотипа - композитная алюминиевая панель RAL 6007  
буквы - пленка самоклеящаяся ORACAL (010 - белый)



Материал - композитная алюминиевая панель RAL 6007  
буквы - пленка самоклеящаяся ORACAL (010 - белый)

Рис. 7

## БАХЧЕВЫЙ РАЗВАЛ

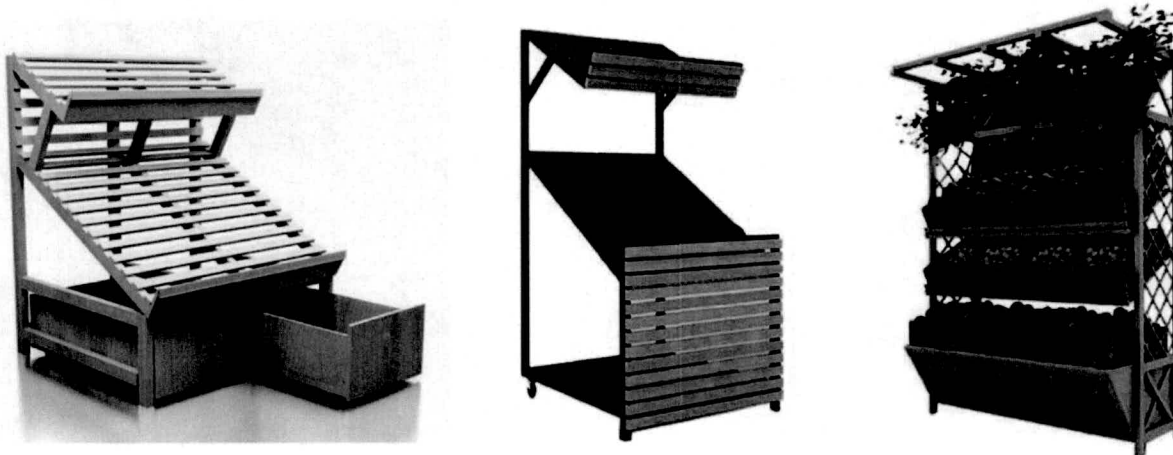

Прилавки можно выполнять в дереве или металле, окрашенном в серый или белый цвета и с облицовкой деревянными рейками.

Все видимые деревянные элементы должны быть выполнены из сухого шлифованного пиломатериала правильной геометрии без дефектов. Финишная отделка дерева должна сохранять текстуру натурального дерева.

Рис. 8

## РУЧНАЯ ТЕЛЕЖКА



Рис. 9

**ЭЛЕМЕНТЫ БЛАГОУСТРОЙСТВА**



**Урна**

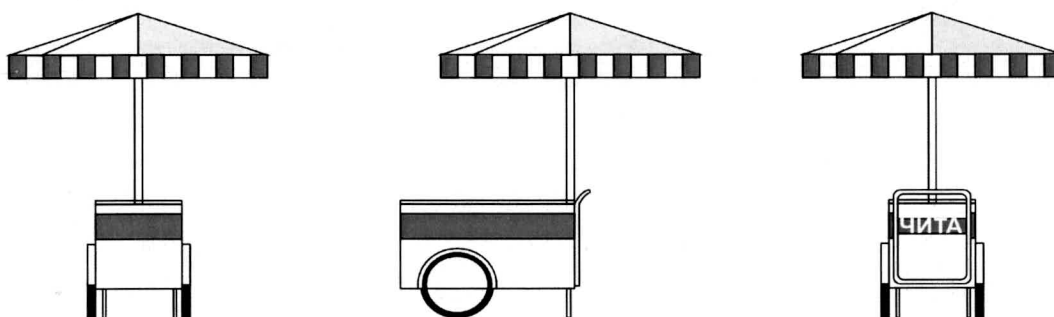
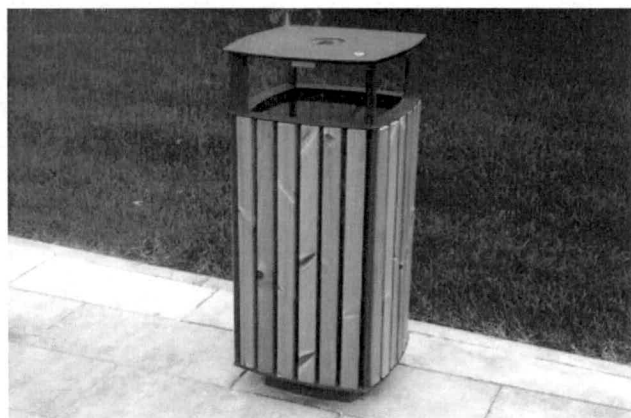

**Скамья**



**Озеленение**

**Рис. 10**



Приложение №2  
К требованиям  
к внешнему виду  
нестационарных торговых объектов,  
размещаемых на территории  
городского округа «Город Чита»

Председателю комитета градостроительной политики  
Администрации городского округа  
«Город Чита»

от \_\_\_\_\_  
(для юридических лиц - наименование организации,  
\_\_\_\_\_ для физических лиц – фамилия, имя, отчество)  
\_\_\_\_\_ (почтовый адрес)  
\_\_\_\_\_ (контактный телефон)  
\_\_\_\_\_ (Ф.И.О. представителя, действующего по доверенности)  
\_\_\_\_\_ (реквизиты доверенности)

**Заявление  
о согласовании эскизного проекта нестационарного торгового объекта**

Прошу согласовать эскизный проект нестационарного торгового объекта,  
расположенного по адресу: \_\_\_\_\_  
\_\_\_\_\_

Сведения о нестационарном торговом объекте:

- Вариант модуля \_\_\_\_\_;
- специализация объекта \_\_\_\_\_;
- период функционирования объекта \_\_\_\_\_.

В целях рассмотрения настоящего заявления я \_\_\_\_\_  
\_\_\_\_\_

(фамилия, имя, отчество (при наличии))

выражаю свое согласие на обработку моих персональных данных в объеме,  
необходимом для согласования архитектурно-художественного проекта  
нестационарного торгового объекта.

К заявлению прилагаются: \_\_\_\_\_

Дата \_\_\_\_\_

(подпись заявителя) (расшифровка подписи)